

Programmering mellem trådløst slangehåndtag og modtager

Procedure B

Kontroller at forbindelsen mellem ledning (D) og stikket (C) på centralenheden er etableret.

- 1 - Åben modtageren
- 2 - Træk printpladen ud
- 3 - Tryk på den røde knap (H), LED (K) lyser
- 4 - Tryk startknappen på slangehåndtaget (R) og hold den inde i 5 sekunder, hvorefter startknappen slippes.
- 5 - Vent nogle få sekunder så det nye signal kan lagres, LED (K) slukkes
- 6 - Skub printpladen tilbage igen og luk modtageren

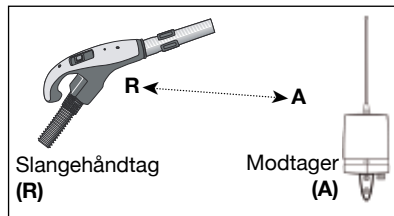

Bemærk

Strømforsyning til modtageren er 12V. Der er ingen fare for stød.

Batteriskift i trådløst slangehåndtag

Skift batteri når intensiteten i LED (L) i det trådløse slangehåndtag aftager og når signalet til modtageren tydeligt forringes.

Åben dækkappen på slangehåndtaget ved at løse skruerne. Udskift batteriet (Alkaline 23A / 12V) og luk dækkappen igen.

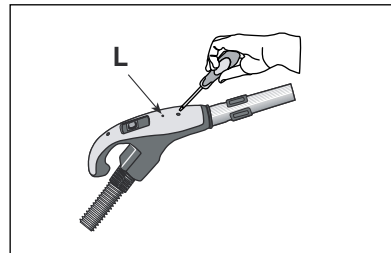

Anvendelse af centralstøvsugeren til andre formål end dem, der er beskrevet i denne manual medfører at garantien bortfalder. Inden brug af centralstøvsugeren til andre formål bør du kontakte Krappan's serviceafdeling. Der vil kunne forekomme ændringer i beskrivelser og illustrationer. Producenten forbeholder sig ret til at foretage ændringer af produktet og det relevante tekniske dokumentationsmateriale uden forudgående varsel.

Denne bruger- og vedligeholdelsesmanual beskriver de data, der var gældende for en standardmaskine på udgivelsestidspunktet.

UNI EN ISO 9001
UNI EN ISO 14001

KRAPPAN®

KRAPPAN ApS
Langkær 50
6100 Haderslev
Tlf. 7022 9850
e-mail: info@krappan.com
www.krappan.com

2009.02

Bruger- og vedligeholdelsesmanual



TUBO
the advanced vacuum system.

Trådløst slangehåndtag

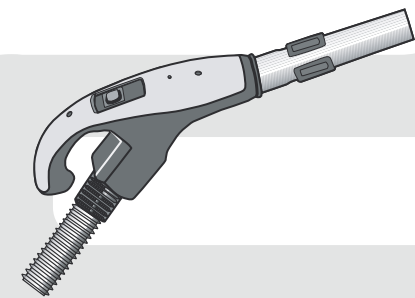

KRAPPAN® 120
KRAPPAN® 180
KRAPPAN® 300

2 Specifikationer

Driftsfrekvens	433,92 Mhz
ERP (Effective radiated power)	0.3 mW
Modulerings type	amplitude (on off)
Transmissions absorption	10mA
Batteri type	12V alkaline GP23A

I overensstemmelse med direktiv 99/05/EC

Modtageren overholder de grundlæggende krav i direktiv 99/05/EC. De følgende tekniske standarder er implementeret for at opfylde kravene i: EN 60335-1, EN 301489-3, EN 300200-3

Bemærk

Programmeringen mellem slangehåndtaget og modtageren er allerede foretaget hos producenten

Trådløst sæt

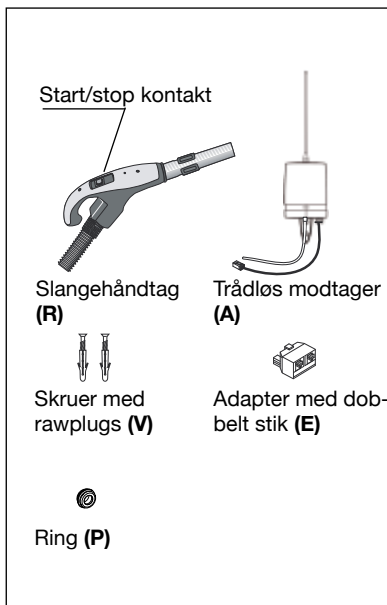

Installation

- 1 Anbring modtageren (A) i nærheden af centralenheden med en afstand af ca. 1,5 m. Fastgør modtageren til væggen med de medfølgende skruer og rawplugs (V)

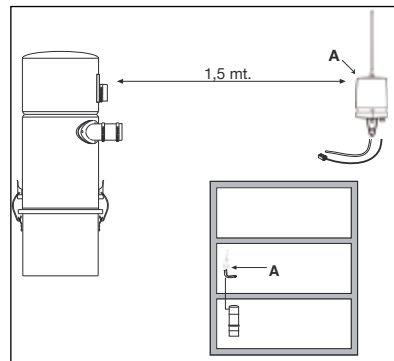

Bemærk

I bygninger med flere etager anbefales det at installere modtageren (A) på den midterste etage. Radiosignalet har en rækkevidde i det fri på ca. 150 m. I bygninger er aktionsradiusen mellem transmitteren og modtageren ca. 15 m, og signalet kan passere gennem 2 etager.

Forbindelse

- 2 Fjern proppen (T) fra centralenheden og isæt ringen (P)

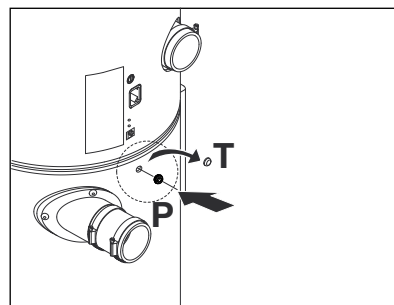

Bemærk

Hvis der ikke er et hul til vacuumslangen i kabinettet på sugeenheden, bores der et hul på 7 mm.

- 3 Indfør vacuum slangen (B) i ringen (P). Forbind stikket på ledning (D) med kontakt (C) på centralenheden.

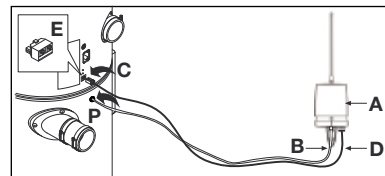

Bemærk

Centralstøvsugeranlægget skal have lavspændingsforbindelse til VACPAN (fejebakke) og evt. andre sugekontakter med lavspændingsforbindelse. Adapter (E) bruges til at forbinde begge indgående forbindelser.

Når centralenheden startes fra en sugekontakt, kan den slukkes igen via stopknappen på slangehåndtaget.

Programmering mellem trådløst slangehåndtag og ekstra slangehåndtag

Procedure A (anbefales)

- 1 - Fjern støvspanden
- 2 - Tryk startknappen på slangehåndtag (R) i 25 sekunder for at slukke for centralenheden.
- 3 - Tryk startknappen på slangehåndtag (S) i 5 sekunder
- 4 - Vent 5 sekunder for at gemme indstillingerne
- 5 - Genmonter støvspanden på centralenheden

Trådløst slangehåndtag

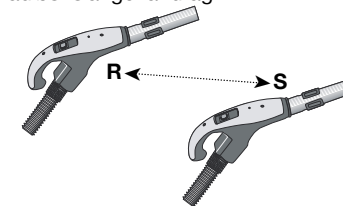

Ekstra trådløst slangehåndtag

Sletning af gemte programmer

- 1 - Afbryd ledning (D) på receiveren fra stikket (C) på centralenheden.
- 2 - Åben modtageren, træk printkortet ud og tryk på den røde knap (H).
- 3 - Medens der stadig trykkes på knappen (H) genetableres forbindelsen til stikket (C) på centralenheden.
- 4 - LED (K) lyser (rødt lys)
- 5 - Slip den røde knap (H)
- 6 - Når det røde lys i LED slukkes, er hukommelsen blevet slettet.

Efter sletning af hukommelsen på modtageren, følges procedure B for at reprogrammere det trådløse slangehåndtag.

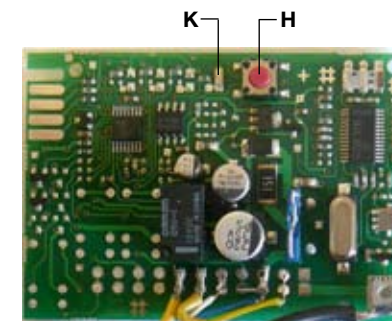

Printplade